

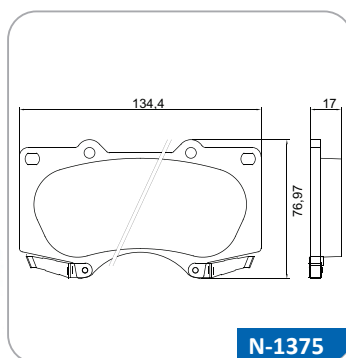

Toyota
Hilux Pick-up e SW4



1 - Pastilhas COBREQ N-1375

O jogo de pastilhas **N-1375** foi desenvolvido, testado e melhorado para atender o mercado de peças de reposição com tecnologia, performance, durabilidade e qualidade para estes veículos.

São equipadas com placas isoladoras antirruído e indicadores sonoros (mecânicos) de desgaste.

A espessura das pastilhas quando novas, são de 17,0mm (-0,5mm) e devem ser prontamente substituídas quando o material de fricção alcançar 2mm.



2 - Detalhe do freio

As pinças de freio, vem passando ao longo do tempo, por pequenas melhorias, sem contudo, perder suas características básicas, como a utilização de dois pinos guias, que devem ser observados durante o(s) processo(s) de (des)montagem das pastilhas, pois eles devem estar retos e limpos, visto que possuem papel fundamental no bom funcionamento do sistema e preservação das pastilhas e discos, pois não podem oferecer resistência e/ou interferência aos furos das pastilhas, ou seja, as pastilhas devem deslizar facilmente pelos pinos

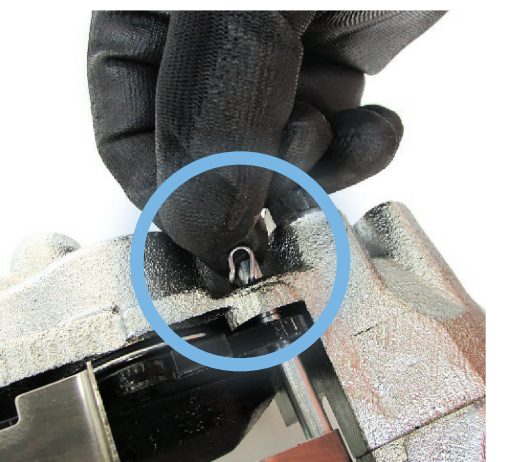

3 - Desmontagem das pastilhas

Para remover as pastilhas, deve-se primeiramente desmontar as cupilhas e puxá-las com habilidade, afim de buscar o ângulo correto para retirá-las, sem contudo, entorta-las ou danificá-las.

Deslize os pinos até que possa retirar a pastilha interna. Depois, puxe os pinos guia até conseguir remover a mola e, por fim acabe de tirar os pinos até que consiga retirar a pastilha externa. Evite utilizar ferramentas que possam deformar os mesmos.

Reserve todas as peças: 2 cupilhas, 2 pinos guia e 1 mola.

Dicas e Informações Técnicas

Desmontagem da pastilha N-1375

Com isolador antirruído

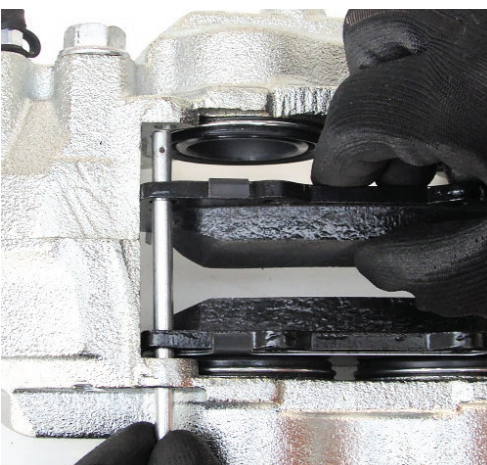

4 - Montagem das pastilhas

Antes de iniciar a montagem das pastilhas, deve-se avaliar as condições gerais dos freios (limpeza, lubrificação, pinos, guias, borrachas, etc) e, em especial, analisar a integridade dos os pinos guias, que não podem estar deformados, nem tão pouco sujos, a ponto de atrapalhar o deslizamento das pastilhas. Cupilhas, pinos guia e mola em ordem, deve-se seguir o seguinte processo de montagem:

- a-) Posicione a pastilha externa, colocando os pinos guia pelos furos da pinça da própria pastilha;
- b-) Posicione a pastilha interna, passando um pino guia pelo furo da pastilha e pinça, monte uma cupilha;
- c-) Encaixe a mola no pino guia que já está instalado e posicione-a para que passe por ele, o segundo pino guia, que deve virá passar também pelo furo da pastilha externa e pinça, monte a segunda cupilha; e
- d-) Certifique-se de que todas as montagens estão adequadas e que as pastilhas esteja deslizando facilmente pelos pinos guia.



5 - Resultado

Fica a dica, atenção aos detalhes, limpeza, integridade das peças e habilidade na montagem das mesmas, garantem a qualidade do serviço de instalação e funcionamento do sistema.

Tudo em um só lugar

Aponte seu celular para o nosso QR Code para acessar todos os nossos principais canais de comunicação, como nosso **aplicativo**, nossas **redes sociais** e nosso **site**.



 /cobreq

 /cobreq

 @cobreq

 /CobreqFreios

SAC

cobreq.com.br

0800 011 1992

sac.cobreq@tmdfriction.com